

# NIMA Deluxe motorcykellift - 600 kg - lavprofil.

Vejledende skitse for nedbygning i betongulv.

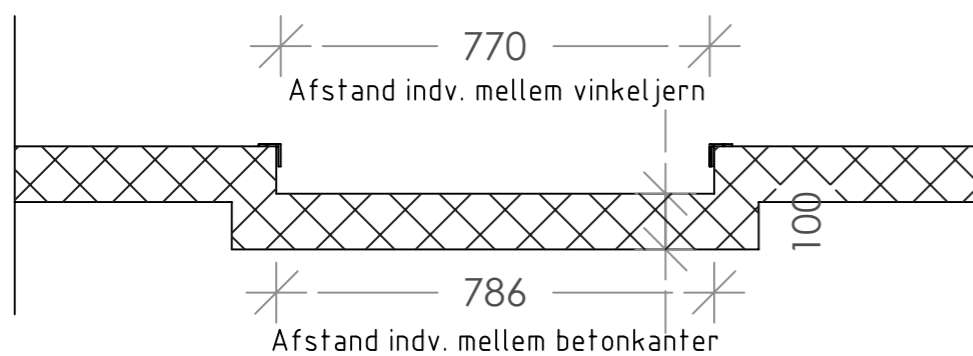
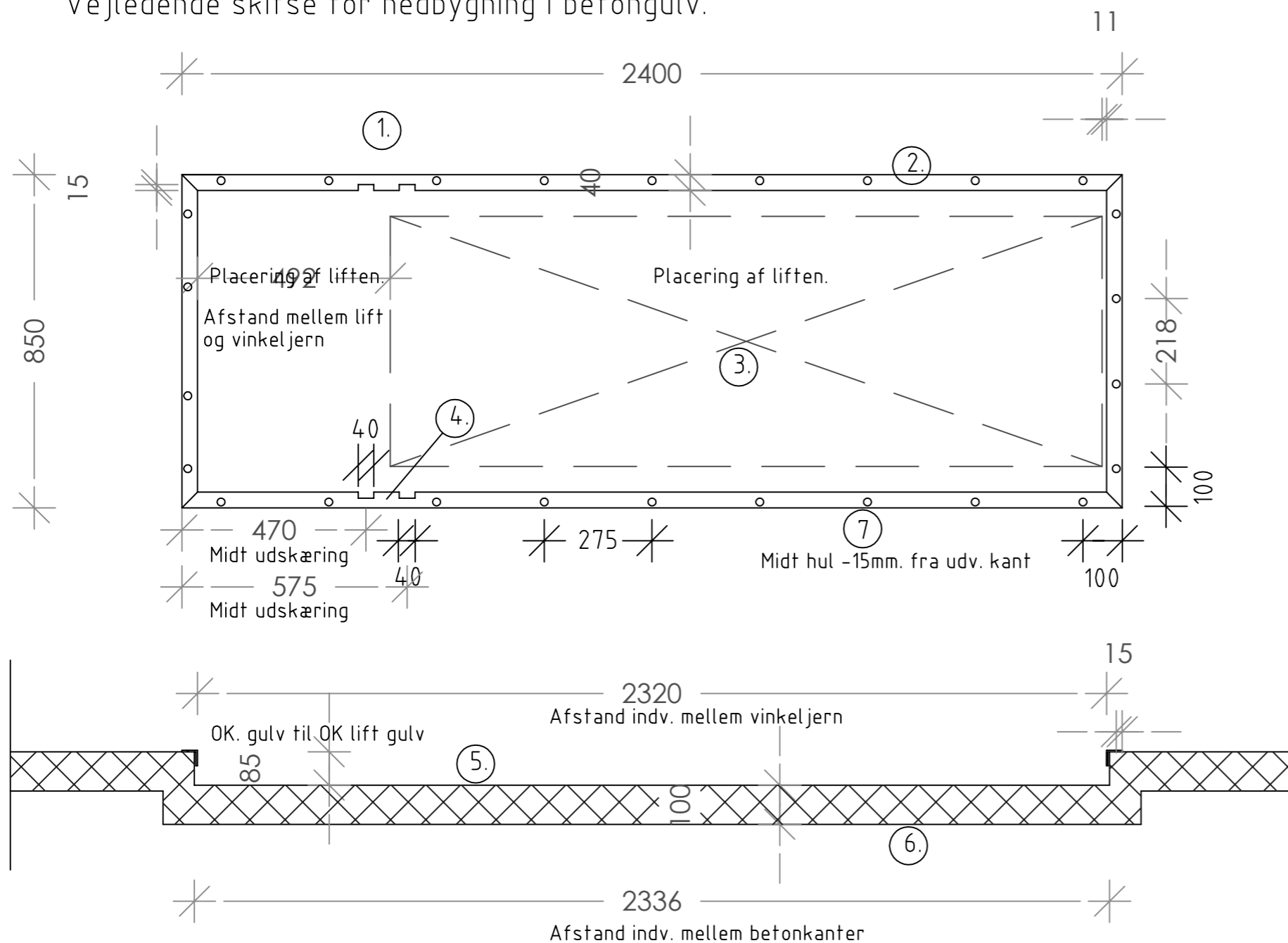

NOTER:

- ① 40x40mm. stålvinkele
- ② Mellem stål / beton anvendes klæber
- ③ Angiver ramme for lift
- ④ 15 x 40mm. udskæring i stål. " også i beton "
- ⑤ Dybde til gulv for lift 85mm. Opklods evt. med stålplader
- ⑥ Betonstyrke C25 - armeres.
- ⑦ Fastgørelse af stål - pas på med slaghammer !